



DROMEAS

REFLEX

Εργονομική 3D πλάτη

Από θερμοπλαστικό πολυαμίδιο σε μαύρο χρώμα. Διαθέτει μηχανισμό έτσι ώστε να ακολουθεί όλες τις φυσικές κινήσεις του σώματος

Ρυθμιζόμενο προσκέφαλο

Από θερμοπλαστικό υλικό. Επενδεδυμένο με το ίδιο ύφασμα της έδρας

Επένδυση πλάτης

Διαθέσιμη σε δίχτυ, ύφασμα και δέρμα

Ρυθμιζόμενοι βραχίονες

Από θερμοπλαστικό πολυαμίδιο με ρύθμιση σε ύψος (70mm). Επιπλέον διαθέτουν ρύθμιση κατά πλάτος, η οποία υπολογίζεται σε 460-510mm. Η επιφάνεια επαφής των μπράτσων είναι κατασκευασμένη από χυτή πολυουρεθάνη μεσαίας σκληρότητας για μεγαλύτερη άνεση και εργονομία. Έχει δυνατότητα περιστροφής $\pm 15^\circ$ και μπορεί να μετακινηθεί εμπρός-πίσω σε 6 θέσεις

Συρόμενη έδρα

Εργονομικά σχεδιασμένη συρόμενη έδρα. Δυνατότητα σταθεροποίησης σε 7 θέσεις. Κατασκευασμένη από θερμοπλαστικό πολυαμίδιο με μαξιλάρι χυτής αφρώδους πολυουρεθάνης

Synchro μηχανισμός

Με δυνατότητα σταθεροποίησης σε 5 θέσεις, σύστημα anti-panic και προσαρμογή στο βάρος του χρήστη μέσω στροφέιου ρύθμισης σκληρότητας της ανάκλισης. Επιτρέπει τη συγχρονισμένη ανάκλιση της έδρας κατά 11° και του στηρίγματος της πλάτης κατά 22°

Βάση

Πεντακτινωτή 660mm, από χυτοπρεσαριστό αλουμίνιο βαμμένη με ηλεκτροστατική βαφή ή γυαλισμένη

Δίδυμοι τροχοί /

Αντιολησθητικά πέλματα

Οι τροχοί είναι δίδυμοι από ενισχυμένο θερμοπλαστικό υλικό (πολυαμίδιο). Προαιρετικά τοποθετούνται αντί των τροχών σταθερά πέλματα





DROMEAS

Εργονομική 3D πλάτη στήριξης:



Ανατομικός σχεδιασμός πλάτης σύμφωνα με τα πρότυπα εργονομίας EN 1335, προσφέρει πλήρη άνεση στον χρήστη καθώς ακολουθεί τις κινήσεις του σώματος δεξιά, αριστερά, μπρος και πίσω κατά τη διάρκεια της εργασίας του.

Ο μηχανισμός *synchro* με τη λειτουργία *anti-rapic* προσαρμόζει το κάθισμα στο βάρος του χρήστη κάνοντάς το άνετο και ξεκούραστο ακόμη και στην πολύωρη εργασία.

Διαστάσεις:
Βάρος: 19 kg

Διαστάσεις σε cm

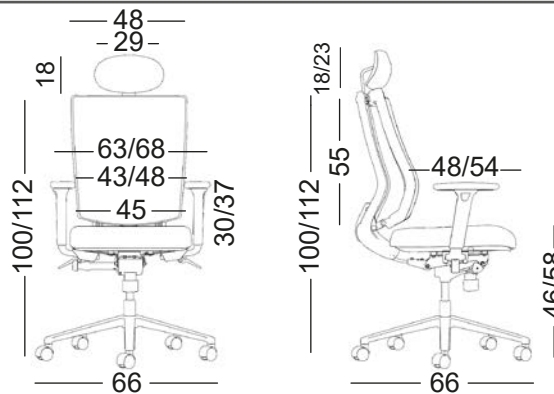

<https://www.dromeas.gr/>



DROMEAS

Χρωματολόγιο:



Πιστοποιητικά:

EN 1335-1:2000
EN 1335/AC:2002
EN 1335-2:2009
EN 1335-3:2009
DIN 4550 / 12.04



<https://www.dromeas.gr/>